

和成集團服務中心電話

網路維修登記網址：<http://www.hcg.com.tw/>

全省維修服務：TEL：0800-087089
大台北區：TEL：(02)25068101
桃園服務：TEL：(03)3362074
新竹服務：TEL：(03)5696826
苗栗服務：TEL：(037)234941
台中服務：TEL：(04)24528585
彰投服務：TEL：(04)7356230
雲嘉服務：TEL：(05)2353294
台南服務：TEL：(06)2618743
高雄服務：TEL：(07)2616151
屏東服務：TEL：(08)7334777
花蓮服務：TEL：(03)8343118
台東服務：TEL：(089)318800
金門服務：TEL：(082)324334

和成集團
豪士多股份有限公司



型號

SE797S
SE798S

抽油煙機
安裝使用說明書

注意事項

- 安裝及使用前，請先詳細閱讀本說明書。
- 安裝工作完畢後，請務必將本說明書交給客戶。

目錄

- 1.規格性能
- 2.安裝注意事項
- 3.安裝說明
- 4.使用方式
- 5.清潔維修保養

一.規格性能

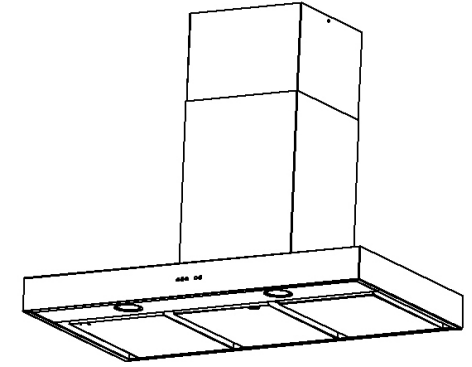
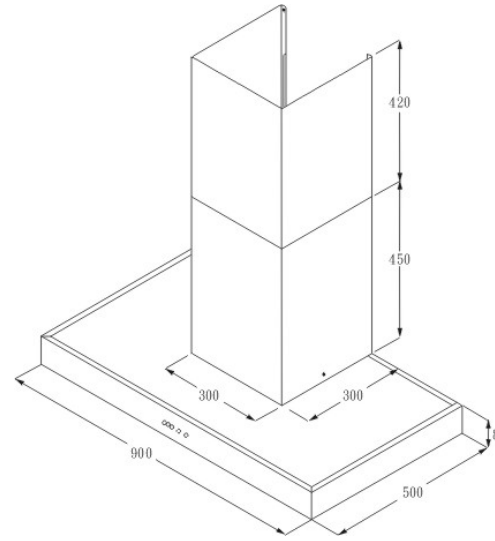

項次	機型	SE797S (鋁網)	SE798S (分壓)
	材質	#430 不銹鋼	#430 不銹鋼
	淨重	17KG	19.5KG
	機身尺寸	900*500*80(mm)	900*500*80(mm)
	額定消耗功率	350W(含燈)	350W(含燈)
	額定電壓頻率	110V / 60Hz	110V / 60Hz
	照明功率	3W*2 顆	3W*2 顆
	轉速(rpm)	950 / 1850 / 2400	950 / 1850 / 2400
	排風量 (m ³ /min)	7 / 13 / 18	9 / 15 / 20

二. 安裝注意事項

- ◎安裝前先檢查：
- A、附件：零配件、不鏽鋼伸縮管。
 - B、性能：接上電源檢查、照明與馬達鍵是否正常操作。
 - C、此電器必須接上地線，以免導致任何人受傷或物件損壞。

(A) 周圍環境：

排油煙機安裝的周圍，應避免門窗過多，產生空氣對流太大，則無法發揮其除油排煙之效果。

(B) 安裝位置：

1. 安裝於爐台正上方。
2. 排油煙機之底部邊緣距地面約在160cm~170cm間。
3. 排油煙機之底部邊緣距爐台上面不得超過75cm。

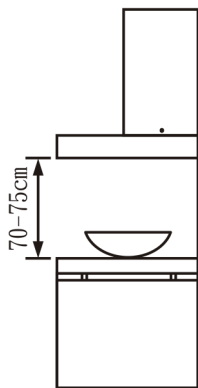

(C) 風管長度

使用直徑5" 1/2吋的風管，更能提高排風之效率。排風出口至機體之距離，應儘量避免過長，以免氣流擠壓於管內，影

(D) 機體保持水平

安裝時必須避免下列狀況：
機體左右傾斜 (如下圖)

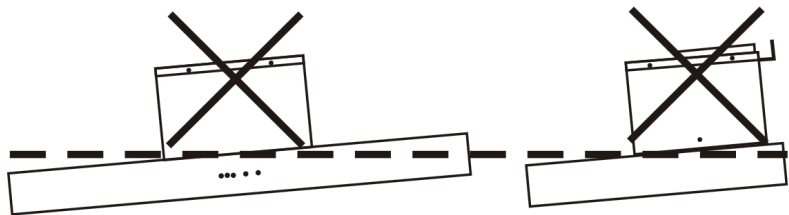
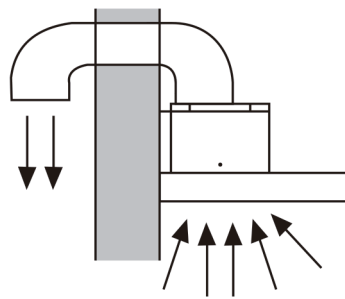

(E) 排氣管之安裝位置

1. 排氣管於爐台正對窗戶之安裝：敲下一塊玻璃，按裝一塊穿有彎管孔之合板，排煙管由此孔穿出，絕不損壞壁面。

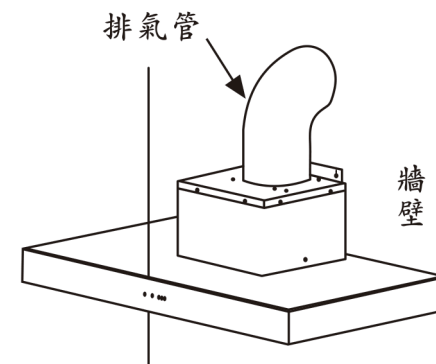

2. 爐台不鄰近窗戶時：

- (a) 選擇最近爐台，可通向室外的窗戶，裝設排氣管穿窗而出。
- (b) 或選最近爐台，可通向室外的牆壁 (非隔間牆壁) 打洞，裝設排氣管穿牆而出。

(F) 鑽穿牆洞

1. 先量好彎管正對牆面位置，釘頭與牆壁尖最多保持3毫米距離，作掛鉤之用，此舉有助機身保持水平。
2. 然後在牆壁畫好鑽洞範圍，而使用電鑽鑽孔牆壁。
3. 鑽洞時應要留意牆壁結構和材質，切勿破壞牆洞以外之壁面。

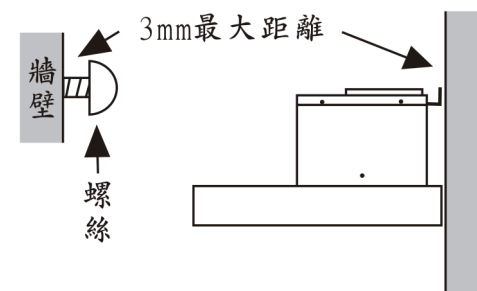

三. 安裝說明

1. 要在安裝的牆壁上測量油機中心位置與高度，且兩掛勾之螺絲間距為 170mm，油機本體底部至螺絲孔位之高度為 273mm (如附圖一)。

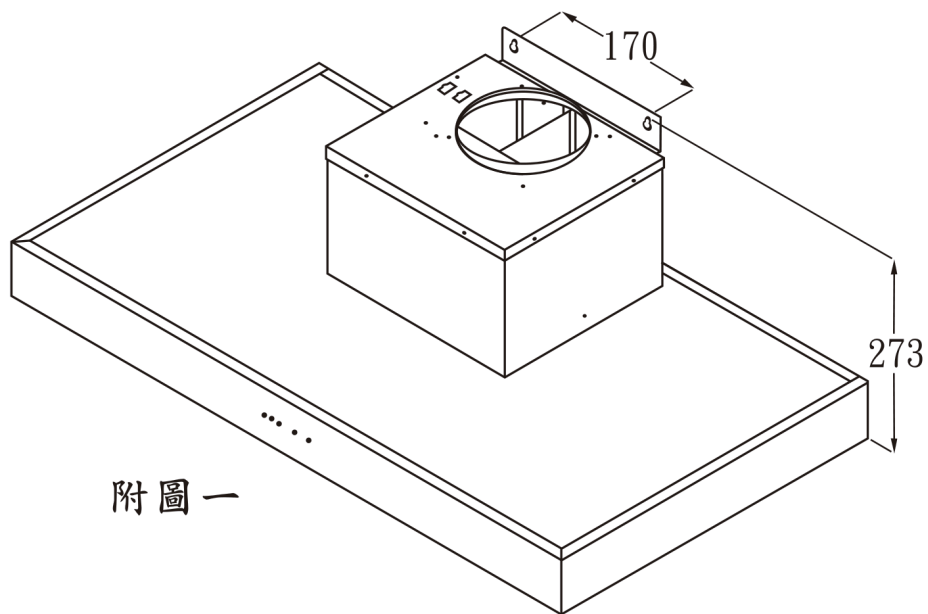

附圖一

2. 螺絲孔位固定後，遂將油機掛上，並且查看油機本體是否保持水平狀態。
3. 將裝潢用之不鏽鋼伸縮管套入油機本體上方之出風本體後，再將外伸縮管下部之左 / 右兩側螺絲鎖緊。
4. 內伸縮管只需拉伸至一固定之高度，則將內伸縮管拉出至所需高度預作記號 (該動作有助於上 / 下伸縮管的垂直度)，再於牆壁上鑽孔並鎖上固定後，內伸縮管即可拉升並鎖入螺絲頭後即可固定。
5. 將電源插入電源孔後即完成安裝動作。

四. 使用說明

功能說明：

點火瞬間，排油煙機自動啟動，依「小火→弱→中火→中→大火→強」方式自動調整檔速。

運作模式：

1. 爐火開，以弱檔自動啟動，燈亮
2. 檔速依上述自動調整
3. 爐火關→30秒→延遲5分鐘→關閉運轉，燈熄。

按鍵操作說明：

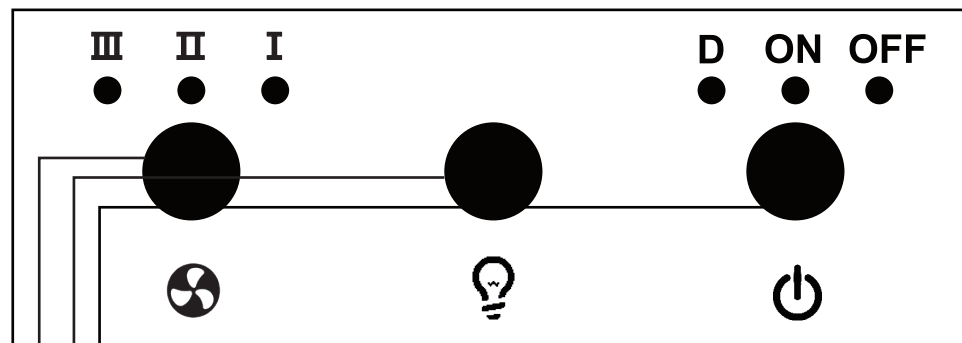

按鍵 (3大圓)

- 右第一鍵：電源開關鍵
 - 1. 無運轉情況按此鍵，可進行運轉。
 - 2. 運轉時按此鍵，可停止運轉。
- 右第二鍵：照明燈
 - 1. 無運轉時按此鍵，可開燈。
 - 2. 運轉時按此鍵，可關燈。
 - 3. 運轉啟動時，燈亮。
 - 4. 運轉結束時，燈熄。
- 右第三鍵：調速鍵
 - 1. 無運轉情況按此鍵，無效
 - 2. 運轉中按此鍵，可改變檔速，依「弱→中→強→弱→中→強」循環。

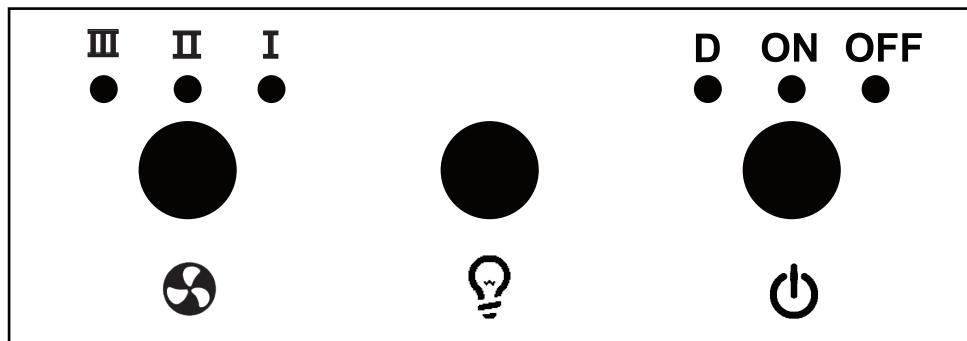

指示燈 (6小圓)

OFF .右上第一燈：紅燈

- 1.無運轉，保持恆亮表示正常導電狀態
- 2.運轉中，紅燈熄

ON .右上第二燈：運轉指示燈

- 1.運轉狀態時，保持恆亮
- 2.運轉停止，熄燈

D .右上第三燈：延遲燈

進入延遲時燈亮。當關火後30秒，延遲燈亮進入延遲，時間 5分鐘。延遲時間到，停止運轉，熄燈。

I 右上第四燈：弱檔指示燈。

當運轉啟動時，燈亮，及運轉進入弱檔。

II 右上第五燈：中檔指示燈。

當運轉進入中檔時，燈亮。

III 右上第六燈：強檔指示燈。

當運轉進入強檔時，燈亮。

五.清潔維修保養

1. 塑膠油杯須定時取下傾倒清洗，以避免油污溢出。
取出步驟：(1) 將排油煙機關機。
(2) 將“中間”分壓盤取出(圖一解釋)，再將塑膠油杯取出。
(3) 將汙油倒掉，再裝回去。

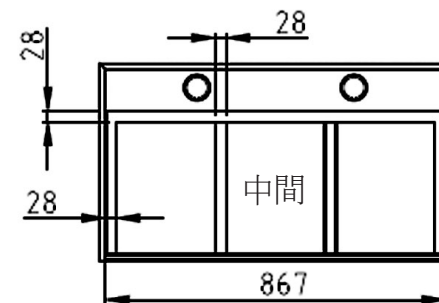

【圖一】

2. 清潔保養：

- (1) 分壓盤清洗，使用一般市售清潔劑刷洗即可，刷具請不要使用菜瓜布會刮傷表面。
- (2) 外觀部分清潔，使用一般市售清潔劑清潔，刷具請不要使用菜瓜布會刮傷表面。

3. 維修：

若有任何異常時，請勿自行拆卸任何零件，請向各維修站聯繫，謝謝